

1

2

3

4

5

6

NOTES:

- 1. THREADS SHALL BE ROLLED AFTER HEAT TREATMENT.
- 2. PROVIDE CERTIFIEDS ACCORDING STANDARD EN10204 - TYPE 3.1.
- 3. PROVIDE, FOR EACH BATCH, CERTIFICATES OS CHEMICAL ANALISYS AND TENSILE TEST.
- 4. IDENTIFY LOT WITH 12509864-YYYYYYY (NUMBER WEG AND ELEMENT PEP NUMBER).

NOTAS:

- 1. AS ROSCAS DEVEM SER LAMINADAS APÓS TRATAMENTO TÉRMICO.
- 2. EMITIR CERTIFICADOS CONFORME NORMA EN 10204 - TIPO 3.1
- 3. EMITIR, PARA CADA LOTE, CERTIFICADOS DE ANÁLISE QUÍMICA E CERTIFICADO DE ENSAIO DE TRAÇÃO.
- 4. IDENTIFICAR O LOTE COM: 12509864 - YYYYYYY (NÚMERO WEG - NÚMERO DO ELEMENTO PEP).

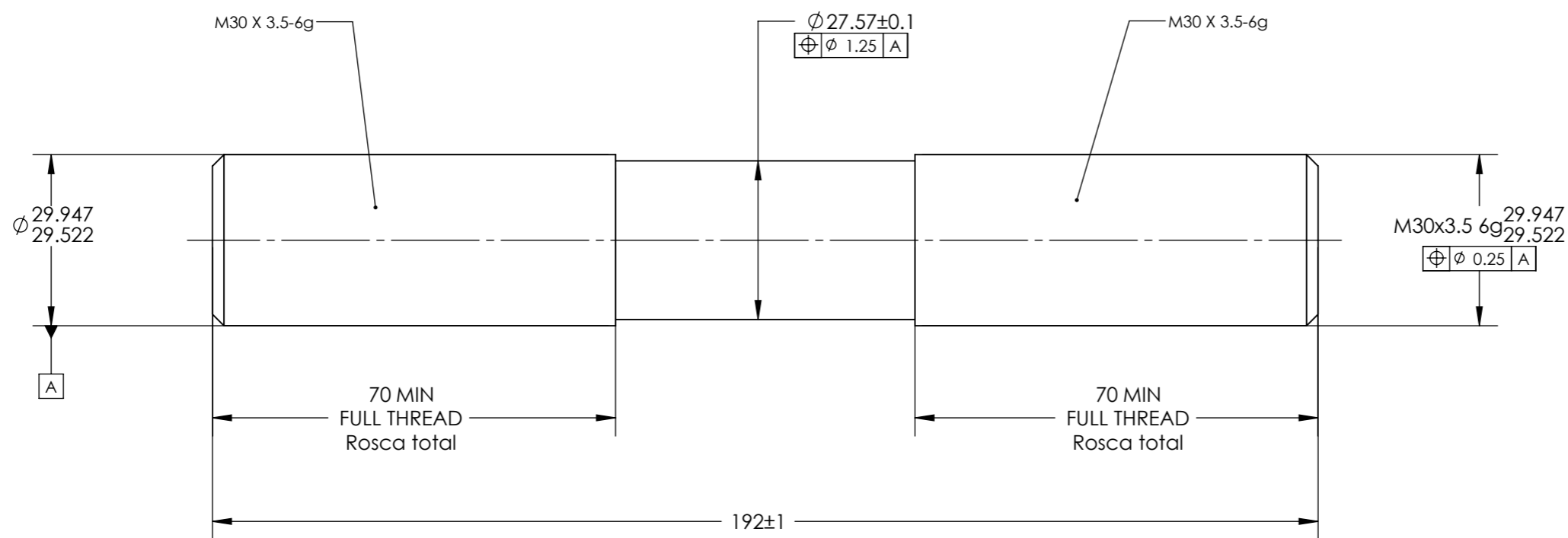
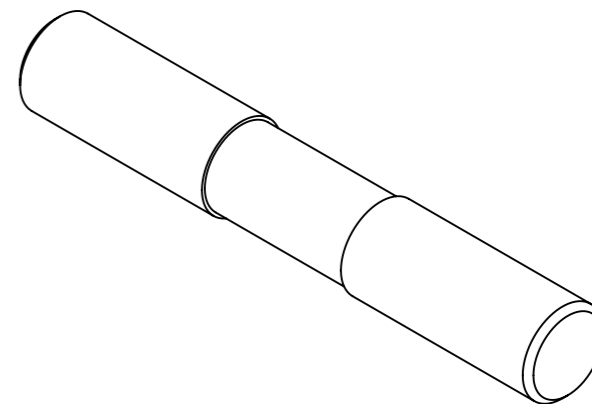

3.2

A NÃO SER QUE ESPECIFICADO DE MANEIRA DIFERENTE, TODAS AS DIMENSÕES SÃO BÁSICAS. UNLESS OTHERWISE SPECIFIED ALL DIMENSIONS ARE BASIC.

TOLERÂNCIAS GEOMÉTRICAS CONFORME ASME Y14.5-2009 INTERPRET GEOMETRIC TOLERANCES AS PER ASME Y14.5-2009

DESENHO NPS
NPS drawing
1012406 - Rev. A

DIMENSÕES LINEARES SEM TOLERÂNCIA Linear dimensions without tolerance	TOLERÂNCIA DE FABRICAÇÃO (mm) Manufacturing tolerance (mm)				MASSA BRUTA/GROSS WEIGHT	0.98 kg	MASSA LÍQUIDA/NET WEIGHT	0.98 kg	ESCALA/SCALE	1:1			
	INTERVALO DE DIMENSÕES Dimensions range	USINAGEM Machining	FUNDAÇÃO Casting	SOLDAGEM Welding	OUTROS Others	RESUMO DE MODIFICAÇÕES SUMMARY OF MODIFICATIONS		EXECUTADO EXECUTED	VERIFICADO CHECKED	LIBERADO RELEASED	DATA DATE	VER	
4000 < d ≤ 8000	± 3,0	-	± 8,0	± 8,0	500000757563	EMISSÃO INICIAL / FIRST ISSUE		GEHRKE	MORALES	17.07.13	00		
2000 < d ≤ 4000	± 2,0	± 6,0	± 6,0	± 6,0	ECM	LOC	EXECUTADO EXECUTED		VERIFICADO CHECKED	LIBERADO RELEASED	DATA DATE	VER	
1000 < d ≤ 2000	± 1,2	± 4,4	± 4,0	± 4,0	EXEC	GEHRKE	RESUMO DE MODIFICAÇÕES SUMMARY OF MODIFICATIONS		EXECUTADO EXECUTED	VERIFICADO CHECKED	LIBERADO RELEASED	DATA DATE	VER
400 < d ≤ 1000	± 0,8	± 3,3	± 3,0	± 3,0	VERIF/CHECKED		TIRANTE M30X192 RP 70/70 ACO 10.9 TIE ROD M30X192 PT 70/70 STEEL 10.9		10002356390				
120 < d ≤ 400	± 0,5	± 2,5	± 2,0	± 2,0	LIBER/RELEASED	MORALES			000	00			
30 < d ≤ 120	± 0,3	± 2,0	± 2,0	± 1,5	DT LIBER/REL DT	17.07.13	WEN	JARAGUÁ DO SUL	ENG PRODUTO	FOL/SHEET	1 / 1		
6 < d ≤ 30	± 0,2	± 1,8	± 2,0	± 1,0									
0 < d ≤ 6	± 0,1	± 1,8	± 2,0	± 0,5									
NORMA Standard	TBG-0096	TBG-0106	TBG-0252	TBG-0096									
GRAU DE TOLERÂNCIA Tolerance grade	MÉDIO Medium	GTB-17	B	MUITO GROSSO Very rough									

